

**VÝROČÍ  
PICKUPŮ  
MITSUBISHI**

**40  
LÉT**



**MITSUBISHI  
MOTORS**  
Drive your Ambition



**MITSUBISHI L200 DOUBLE CAB (MY19)**

## CENÍK

VÝBAVA	MOTOR	PŘEVODOVKA	POHON	CENÍKOVÁ CENA s DPH	SLEVA	AKČNÍ CENA s DPH
INVITE	2.4 DI-D (113 kW/154 k)	6MT	4WD	821 000 Kč (678 512 Kč bez DPH)	104 750 Kč (86 570 Kč bez DPH)	<b>716 250 Kč</b> (591 942 Kč bez DPH)
INTENSE	2.4 DI-D MIVEC (133 kW/181 k)	6MT	4WD	903 000 Kč (746 281 Kč bez DPH)	107 350 Kč (88 719 Kč bez DPH)	<b>795 650 Kč</b> (657 562 Kč bez DPH)
	2.4 DI-D MIVEC (133 kW/181 k)	5AT	4WD	943 000 Kč (779 339 Kč bez DPH)	107 350 Kč (88 719 Kč bez DPH)	<b>835 650 Kč</b> (690 620 Kč bez DPH)
INSTYLE	2.4 DI-D MIVEC (133 kW/181 k)	5AT	4WD	1 037 000 Kč (857 025 Kč bez DPH)	107 350 Kč (88 719 Kč bez DPH)	<b>929 650 Kč</b> (768 306 Kč bez DPH)



Ceník platný od 1. 1. 2019 do 31. 1. 2019. Ceny jsou uvedeny včetně DPH 21%.

Uvedené ceny jsou doporučené. Dovozce si vyhrazuje právo na změnu cen vozidel, provedení a technických parametrů bez předchozího upozornění.

infolinka: [info@mitsubishi-motors.cz](mailto:info@mitsubishi-motors.cz)

[www.mitsubishi-motors.cz](http://www.mitsubishi-motors.cz)

# VÝBAVA

BEZPEČNOST	INVITE	INTENSE	INSTYLE
Čelní airbagy řidiče a spolujezdce, spínač deaktivace airbagu spolujezdce	●	●	●
Boční airbagy řidiče a spolujezdce, hlavové (okenní) airbagy vpředu a vzadu	●	●	●
Kolenní airbag řidiče	●	●	●
Antiblokovací brzdový systém (ABS)	●	●	●
Systém aktivního řízení stability (ASC)	●	●	●
Systém elektronického řízení trakce (TCL)	●	●	●
Nouzový brzdový asistent (EBA)	●	●	●
Systém signalizace nouzového brzdění (ESS)	●	●	●
Bezpečnostní systém přednostního brzdění (BOS)	●	●	●
Elektronický systém rozdělení brzdného účinku (EBD)	●	●	●
Asistent rozjezdu do kopce (HSA)	●	●	●
Systém stabilizace přívěsu (TSA)	●	●	●
Karoserie s vyšší odolností proti nárazu (RISE)	●	●	●
Elektronický imobilizér	●	●	●
3bodový bezpečnostní pás ELR na předních sedadlech s předpínačem a omezovačem zátěže (x2)	●	●	●
3bodový bezpečnostní pás ELR na zadních sedadlech (x3)	●	●	●
Výškově nastavitelné horní úchyty bezpečnostních pásů na předních sedadlech (x2)	●	●	●
Dětská pojistka zámků zadních dveří	●	●	●
Ukotvení dětské bezpečnostní sedačky ISOFIX (ve druhé řadě sedadel) (x2)	●	●	●
Zadní ochrana proti podjetí (spodní ocelová trubka)	●	●	●

SVĚTLA A VIDITELNOST	INVITE	INTENSE	INSTYLE
Halogenové přední světlomety s integrovanými ukazateli směru	●	●	-
Xenonové přední světlomety s integrovanými směrovými světly	-	-	●
Funkce denního svícení (DRL) integrovaná v předním nárazníku	●	-	-
Funkce denního svícení (DRL) integrovaná v předních mlhových světlech	-	●	-
Funkce LED denního svícení (DRL) integrovaná v předních světlometech	-	-	●
Ostřikovače předních světlometů	-	●	●
Přední mlhová světla	4 884 Kč	●	●
Dešťový senzor a senzor automatického rozsvícení světel	-	●	●
Osvětlení přední části interiéru se světlem pro čtení map	●	●	●
Osvětlení zadní části interiéru	●	●	●
Třetí zadní brzdové LED světlo	●	●	●

EXTERIÉR	INVITE	INTENSE	INSTYLE
Zatmavená zadní boční skla a zatmavené zadní sklo	-	●	●
Elektricky ovládaná, vyhřívaná a sklopná vnější zpětná zrcátka v barvě chromu s ukazateli směru	-	●	●
Manuálně ovládaná a sklopná vnější zpětná zrcátka v černé barvě	●	-	-
Kliky dveří v barvě chromu	-	●	●
Parkovací kamera vzadu s projekcí na displeji audiosystému	1 990 Kč	●	●
Parkovací senzory vzadu	9 117 Kč	9 117 Kč	9 117 Kč
Ochranný plastový kryt předního nárazníku (stříbrný)	-	●	●
Boční dveřní sloupek v černé barvě	-	●	●
Boční stupačky ploché	●	●	●
Plastové lemy blatníků v barvě vozu	-	●	●
Zadní nárazník se stupačkou ve stříbrné barvě	-	●	●
Lapače nečistot v předu i vzadu	●	●	●
Metalický nebo perleťový lak	16 000 Kč	16 000 Kč	16 000 Kč

INTERIÉR	INVITE	INTENSE	INSTYLE
3ramenný volant	●	-	-
Kůží obšitý 4ramenný multifunkční volant	-	●	●
Uretanová hlavice řadicí páky	●	-	-
Kůží obšitá hlavice řadicí páky	-	●	●
Uretanové madlo ruční brzdy s chromovaným tlačítkem	-	●	●
Palubní počítač (barevný LCD)	●	●	●
Středová konzola mezi předními sedadly	●	●	●
Středová loketní opěrka vpředu s úložným prostorem	●	●	●
Středová loketní opěrka vzadu	●	●	●
Černé vnitřní kliky dveří	-	●	●
Osvětlená odkládací schránka na straně spolujezdce	●	●	●
Vnitřní zpětné zrcátko s automatickým stmíváním	2 350 Kč	2 350 Kč	●
Sluneční clona u řidiče a spolujezdce s kosmetickým zrcátkem a držákem lístků	●	●	●
Stropní schránka na sluneční brýle	●	●	●
Stropní madlo sklopné u spolujezdce (x1)	-	●	●

# VÝBAVA

INTERIÉR	INVITE	INTENSE	INSTYLE
Vnitřní madla na předních sloupcích řidiče a spolujezdce (x2)	●	●	●
Stropní madla sklopná (x4)	●	●	●
Držáky nápojů vzadu v loketní opěrce (x2)	●	●	●
Držáky lahví ve výplních předních dveří (x2)	●	●	●
Držáky nápojů vpředu ve středové konzole (x2)	●	●	●
Držáky lahví ve výplních zadních dveří (x2)	●	●	●
SEDADLA	INVITE	INTENSE	INSTYLE
Látkové čalounění sedadel	●	●	-
Kožené čalounění sedadel	-	-	●
Výškově nastavitelné sedadlo řidiče	●	●	●
Sedadlo řidiče ovládané elektricky	-	-	●
Vyhřívání přední sedadla	5 798 Kč	5 798 Kč	●
Výškově nastavitelné opěrky hlavy na předních sedadlech (x2)	●	●	●
Opěrky hlavy na zadních sedadlech (x3)	●	●	●
Kapsa na zadní straně opěradla řidiče a spolujezdce	●	●	●
POHODLÍ	INVITE	INTENSE	INSTYLE
Výškově nastavitelný volant	●	●	●
Tempomat s ovládáním na volantu	●	●	●
Omezovač rychlosti s ovládáním na volantu	●	●	●
Manuální klimatizace s pylovým filtrem**	●	-	-
Automatická klimatizace s pylovým filtrem**	-	●	-
Automatická dvouzónová klimatizace s pylovým filtrem**	-	-	●
Výdechy ventilace pro cestující na zadních sedadlech	●	●	●
Systém automatického zastavení a nastartování motoru Clear Tec (AS&G)	●	-	-
Elektrické ovládání oken, okno řidiče s funkcí AUTO a ochranou proti přivření	-	●	●
Elektronický ovladač režimu 4WD (na středové konzole)	●	●	●
Indikátor režimu 4WD na přístrojovém panelu	●	●	●
Indikátor řazení převodových stupňů na přístrojovém panelu	●	●	●
Centrální zamykání dveří s dálkovým ovládáním a dvěma ovladači	●	●	●
Inteligentní systém bezklíčového ovládání centrálního zamykání s tlačítkem START/STOP	-	-	●
Automatické zamknutí dveří při nevědomém odemčení dálkovým ovladačem	●	●	●
Elektrické ovládání předních a zadních oken, okno řidiče s funkcí AUTO a ochranou proti přivření	●	●	●
Automatická aktivace zámků dveří při rozjezdu vozidla	●	●	●
Elektrická zásuvka 12V (ve středové loketní opěrce a v přední části středové konzoly) (x2)	●	●	●
Ovládání uzávěru palivové nádrže z místa řidiče	●	●	●
AUDIO A KOMUNIKACE	INVITE	INTENSE	INSTYLE
2-DIN audiosystém, 6,1" barevný dotykový displej, rádio LW/MW/FM, CD/MP3 přehrávač (DA)	-	●	-
2-DIN audiosystém, rádio LW/MW/FM, CD/MP3 přehrávač	●	-	-
2-DIN audiosystém, 7" barevný dotykový LCD, rádio LW/MW/FM s funkcí DAB, MP3 přehrávač, podpora Android Auto™ a Apple CarPlay™ (SDA)	-	-	●
Navigace Pioneer F-980 BT, 6,1" dotykový LCD, rádio MW/FM, CD/DVD/MP3 přehrávač, Bluetooth®, USB	25 490 Kč	26 990 Kč	-
Navigace Pioneer F-88 DAB, 7" dotykový LCD, rádio MW/FM, CD/DVD/MP3 přehrávač, Bluetooth®, USB	38 990 Kč	40 990 Kč	-
Příjem digitálního rádiového vysílání (DAB)	-	-	●
Bluetooth® handsfree LINK-SYSTEM (včetně ovládání na volantu a hlasového ovládání)	-	●	●
Pomocný vstup USB	●	●	●
4 reproduktory	●	-	-
6 reproduktorů	-	●	●
OBECNÉ PARAMETRY	INVITE	INTENSE	INSTYLE
Pohon všech kol "Easy Select" (4WD)	●	-	-
Pohon všech kol "Super Select-II" (4WD)	-	●	●
Redukční převodovka systému pohonu všech kol (4WD)	●	●	●
Uzávěrka zadního diferenciálu	●	●	●
Ocelové disky kol 16" + pneumatiky 205 R16	●	-	-
Disky kol z lehkých slitin 17" + pneumatiky 245/65 R17	39 980 Kč	●	●
16" ocelové disky Mitsubishi, zimní pneumatiky Nokian 205/80 R16	23 980 Kč	23 980 Kč	23 980 Kč
16" slitinové disky Mitsubishi, zimní pneumatiky Nokian 245/70 R16	31 480 Kč	31 480 Kč	31 480 Kč
17" slitinové disky Mitsubishi, zimní pneumatiky Nokian 245/65 R17	39 980 Kč	39 980 Kč	39 980 Kč
Ovládací páčky řazení pod volantem (Paddle shift)	-	-	●
Plnohodnotné rezervní kolo	●	●	●
Oka pro ukotvení nákladu v korbě (x6)	●	●	●

\* ceny jsou včetně DPH a nezahrnují montáž

\*\* klimatizace používá chladivo HFC-134a, jehož GWP přesahuje hodnotu 150 ve smyslu nařízení EU č. 517/2014

# TECHNICKÉ ÚDAJE

MODEL			
Pohon	4WD		
Motor	2.4 DI-D AS&G	-	2.4 DI-D MIVEC
Převodovka	6stupňová manuální (6MT)		5stupňová automatická (5AT)
Výbavový stupeň	INVITE	INTENSE	INTENSE, INSTYLE

MOTOR			
Typ	16ventilový řadový čtyřválec přepřínovaný s mezichladičem DOHC DI-D + DPF	16ventilový řadový čtyřválec přepřínovaný s mezichladičem DOHC DI-D a variabilním časováním MIVEC + DPF	16ventilový řadový čtyřválec přepřínovaný s mezichladičem DOHC DI-D a variabilním časováním MIVEC + DPF
Zdvihový objem	ccm		2 442
Úroveň emisí	EURO 6b		
Max. výkon	kW (k)/ot/min	113 (154) / 3 500	133 (181) / 3 500
Max. točivý moment	Nm/ot/min	380 / 1 500 - 2 500	430 / 2 500
Typ paliva	Motorová nafta		
Objem palivové nádrže	l	75	

JÍZDNÍ VÝKONY A SPOTŘEBA				
Max. rychlost	km/h	169	179	177
Zrychlení (0-100 km/h)	s	12,2	10,4	11,8
Spotřeba paliva, komb. provoz	l/100 km	6,4	6,6	7,2
Emise CO <sub>2</sub> , kombinovaný provoz	g/km	169	173	189

ROZMĚRY A HMOTNOSTI				
Celková délka	mm	5 205	5 285	
Celková šířka	mm	1 785	1 815	
Celková výška	mm	1 775	1 780	
Rozvor kol	mm	3 000		
Rozchod kol vpředu / vzadu	mm	1 520 / 1 515		
Světlá výška	mm	225	235	
Provozní hmotnost	kg	1 945	1 950	
Největší tech. přípustná hmotnost	kg	2 900	2 905	2 910
Hmotnost brzděného přívěsu	kg	3 100		
Hmotnost nebrzděného přívěsu	kg	750		
Minimální poloměr otáčení	m	5,9		
Délka nákladového prostoru	mm	1 520		
Šířka nákladového prostoru	mm	1 470		
Výška nákladového prostoru	mm	475		
Výška ložné plochy nad zemí	mm	845	850	

PNEUMATIKY A DISKY		
Přední a zadní	205 R16C 110/108 8PR	245/65 R17 111S

VLASTNOSTI V TERÉNU		
Maximální boční náklon	45,0°	
Přední nájezdový úhel	30,0°	
Zadní nájezdový úhel	25,0°	22,0°
Přejezdový úhel	24,0°	
Brodivost	mm	600

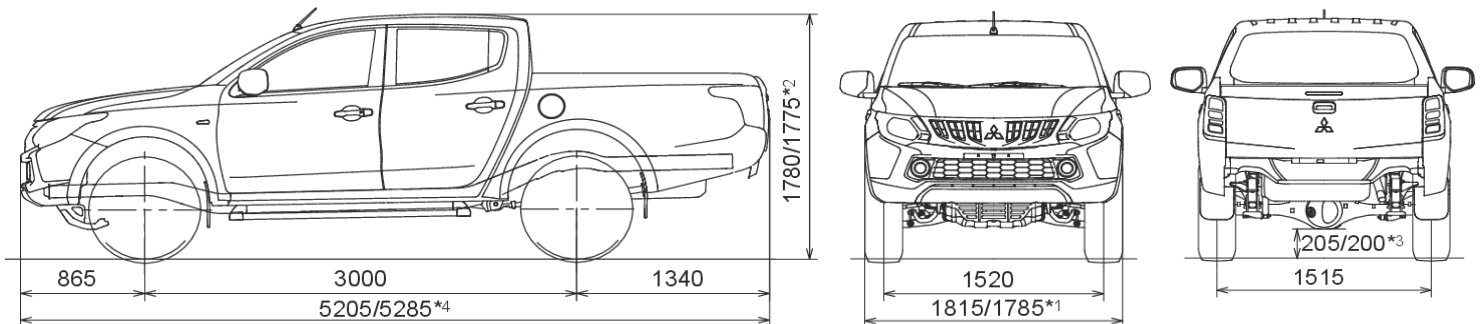

Veškeré rozměry jsou uvedeny v milimetrech.

Razítko autorizovaného prodejce Mitsubishi Motors:

Veškerá data, údaje a vyobrazení jsou určeny pouze k informačnímu účelu a tento materiál není nabídkou, resp. návrhem na uzavření smlouvy. Údaje uváděné o spotřebách a emisích vozidel odpovídají měřením dle příslušných směrnic a nařízení EU nebo předpisů EHK a mohou se lišit od hodnot dosahovaných v reálném provozu. Dovozce si vyhrazuje právo na změnu provedení vozidel a technických parametrů bez předchozího upozornění. Detail nabídky konzultujte se svým prodejcem.