



## mitsubishi OUTLANDER PHEV

### CENÍK

VÝBAVA	MOTOR	PŘEVODOVKA	POHON	CENÍKOVÁ CENA s DPH	SLEVA	AKČNÍ CENA s DPH
INTENSE+	2.0 MIVEC 89 kW/121 k, elektromotory 2 x 60 kW (82 k)	S fixním převodem	4WD	1 230 000 Kč	50 100 Kč	1 179 900 Kč
INSTYLE	2.0 MIVEC 89 kW/121 k, elektromotory 2 x 60 kW (82 k)	S fixním převodem	4WD	1 350 000 Kč	50 100 Kč	1 299 900 Kč



Ceník platný od 1. 1. 2019 do 31. 1. 2019. Ceny jsou uvedeny včetně DPH 21%.

Doprodej skladových zásob.

Uvedené ceny jsou doporučené. Dovozce si vyhrazuje právo na změnu cen vozidel, provedení a technických parametrů bez předchozího upozornění.

# VÝBAVA

BEZPEČNOST	INTENSE+	INSTYLE
Čelní airbagy řidiče a spolujezdce, spínač deaktivace airbagu spolujezdce	●	●
Boční airbagy řidiče a spolujezdce, hlavové (okenní) airbagy vpředu a vzadu	●	●
Kolenní airbag řidiče	●	●
Antiblokovací brzdový systém (ABS)	●	●
Systém aktivního řízení stability (ASC)	●	●
Systém elektronického řízení trakce (TCL)	●	●
Nouzový brzdový asistent (EBA)	●	●
Systém signalizace nouzového brzdění (ESS)	●	●
Bezpečnostní systém přednostního brzdění (BOS)	●	●
Rozsvícení brzdových světel při regenerativním brzdění	●	●
Elektronický systém rozdělení brzdného účinku (EBD)	●	●
Asistent rozjezdu do kopce (HSA)	●	●
Systém předcházení a zmírňování následků čelního nárazu s detekcí chodců (FCM)	-	●
Systém sledování mrtvého úhlu (BSW)	●	●
Asistent změny jízdního pruhu (LCA)	●	●
Systém monitorování a podpory udržování jízdního pruhu (LDW)	-	●
Ultrazvukový systém zmírnění nežádoucí akcelerace (UMS)	-	●
Systém sledování dopravní situace za vozidlem při couvání (RCTA)	●	●
Senzor kontroly tlaku v pneumatikách (TPMS)	●	●
Karoserie s vyšší odolností proti nárazu (RISE)	●	●
Elektronický imobilizér	●	●
3bodový bezpečnostní pás ELR na předních sedadlech s předpínačem a omezovačem zátěže (x2)	●	●
3bodový bezpečnostní pás ELR na zadních sedadlech (x3)	●	●
Výškově nastavitelné horní úchyty bezpečnostních pásů na předních sedadlech (x2)	●	●
Dětská pojistka zámků zadních dveří	●	●
Ukotvení dětské bezpečnostní sedačky ISOFIX (ve druhé řadě sedadel) (x2)	●	●
Ukotvení dětské bezpečnostní sedačky ISOFIX (na sedadle spolujezdce)	●	●

SVĚTLA A VIDITELNOST	INTENSE+	INSTYLE
LED přední světlomety s automatickým nastavováním sklonu	●	●
Funkce LED denního svícení (DRL) integrovaná v předních světlometech	●	●
Ostřikovače předních světlometů	●	●
Automatická dálková světla (AHB)	-	●
LED přední mlhová světla	●	●
Dešťový senzor a senzor automatického rozsvícení světel	●	●
Komfortní světelné funkce "Coming home" a "Welcome light"	●	●
Osvětlení přední části interiéru se světlem pro čtení map	●	●
Komfortní osvětlení prostoru nohou řidiče a spolujezdce	●	●
Osvětlení středové konzole mezi předními sedadly	●	●
Osvětlení vnitřního prostoru středové loketní opěrky	●	●
Osvětlení zadní části interiéru	●	●
Osvětlení zavazadlového prostoru	●	●
Zadní kombinované LED světlomety	●	●
Třetí zadní brzdové LED světlo	●	●

EXTERIÉR	INTENSE+	INSTYLE
Podélné střešní ližiny stříbné	●	●
Tónovaná skla, přední sklo bezpečnostní laminované, zadní pevnostní temperované	●	●
Zatmavená zadní boční skla a zatmavené zadní sklo	●	●
Elektricky ovládaná, vyhřívaná a sklopná vnější zpětná zrcátka v barvě karoserie s ukazateli směru	●	●
Klíky dveří v barvě karoserie	●	●
Multi Around Monitor 360° (kamera x4)	-	●
Parkovací kamera vzadu s projekcí na displeji audiosystému	●	-
Parkovací senzory vpředu	●	●
Parkovací senzory vzadu	●	●
Ochranný plastový kryt předního nárazníku (stříbrný)	●	●
Ochranný plastový kryt zadního nárazníku (stříbrný)	●	●
Chromované ozdobné lišty na lemech bočních oken	●	●
Boční dveřní sloupek v černé barvě	●	●
Boční prahové lišty chromované	●	●
Chromovaná ozdobná lišta víka pátých dveří	●	●
Zadní střešní spoiler v barvě karoserie	●	●
Metalický nebo perleťový lak (cena včetně DPH)	15 000 Kč	15 000 Kč

INTERIÉR	INTENSE+	INSTYLE
Kůží obšitý 4ramenný multifunkční volant	●	●
Palubní deska s měkkým obložením	●	●
Palubní počítač (barevný LCD)	●	●
Středová konzola mezi předními sedadly	●	●
Středová loketní opěrka vpředu s úložným prostorem	●	●
Středová loketní opěrka vzadu	●	●
Chromované vnitřní klíky dveří	●	●
Osvětlená odkládací schránka na straně spolujezdce	●	●
Vnitřní zpětné zrcátko s automatickým stmíváním	●	●
Sluneční clona u řidiče a spolujezdce s osvětleným kosmetickým zrcátkem a držákem lístků	●	●
Stropní schránka na sluneční brýle	●	●

# VÝBAVA

INTERIÉR	INTENSE+	INSTYLE
Stropní madla sklopná (x4)	●	●
Vnitřní madlo víka pátých dveří	●	●
Kryt zavazadlového prostoru	●	●
Držáky nápojů vzadu v loketní opěrce (x2)	●	●
Držáky lahví ve výplních předních dveří (x2)	●	●
Držáky nápojů vpředu ve středové konzole (x2)	●	●
Držáky lahví ve výplních zadních dveří (x2)	●	●
Funkce dvojitého dna v zavazadlovém prostoru	●	●
Háky pro uchycení nákladu v zavazadlovém prostoru (x4)	●	●

SEDADLA	INTENSE+	INSTYLE
Čalounění sedadel Alcantara	●	-
Kožené čalounění sedadel	-	●
Výškově nastavitelné sedadlo řidiče	●	●
Sedadlo řidiče ovládané elektricky	-	●
Vyhřívání přední sedadla	●	●
Výškově nastavitelné opěrky hlavy na předních sedadlech (x2)	●	●
Výškově nastavitelné opěrky hlavy na zadních sedadlech (x3)	●	●
Sedadla ve druhé řadě dělená v poměru 60:40 s funkcí nastavení sklonu opěradel	●	●
Kapsa na zadní straně opěradla řidiče a spolujezdce	-	●
Kapsa na zadní straně opěradla spolujezdce	●	-

POHODLÍ	INTENSE+	INSTYLE
Elektrický posilovač řízení (EPS)	●	●
Výškově a podélně nastavitelný volant	●	●
Vyhřívání volant	●	●
Tempomat s ovládáním na volantu	●	-
Adaptivní tempomat s ovládáním na volantu (ACC)	-	●
Omezovač rychlosti s ovládáním na volantu	●	●
Vyhřívání přední sklo	-	●
Automatická dvouzónová klimatizace s pylovým filtrem	●	●
Výdechy ventilace pro cestující na zadních sedadlech	●	●
Elektrická parkovací brzda (EPB) s přidanou funkcí Auto Hold	●	●
Komfortní funkce ostřikovače předního skla	●	●
Asistent ECO jízdy	●	●
Elektronický ovladač režimu 4WD (na středové konzole)	●	●
Indikátor režimu 4WD na přístrojovém panelu	●	●
Centrální zamykání dveří s dálkovým ovládáním a dvěma ovladači	●	●
Inteligentní systém bezklíčového ovládání centrálního zamykání s tlačítkem START/STOP	●	●
Automatické zamknutí dveří při nevědomém odemčení dálkovým ovladačem	●	●
Elektrické ovládání předních a zadních oken, okno řidiče s funkcí AUTO a ochranou proti přivření	●	●
Elektricky ovládané páté dveře	-	●
Elektronický zámek pátých dveří s dotykovým ovládáním	●	●
Elektrická zásuvka 12V (ve středové loketní opěrce, v přední části středové konzoly a v zav. prostoru) (x3)	●	●
Ovládání uzávěru palivové nádrže z místa řidiče	●	●

AUDIO A KOMUNIKACE	INTENSE+	INSTYLE
2-DIN audiosystém, 7" barevný dotykový LCD monitor, rádio LW/MW/FM s funkcí DAB, MP3 přehrávač, podpora Android Auto a Apple Car Play (SDA)	●	●
Rockford Fosgate prémiový hudební audiosystém se subwooferem	-	●
Bluetooth® handsfree LINK-SYSTEM (včetně ovládání na volantu a hlasového ovládání)	●	●
Pomocný vstup USB	●	●
6 reproduktorů	●	-
9 reproduktorů	-	●

OBECNÉ PARAMETRY	INTENSE+	INSTYLE
S-AWC pokročilý systém pohonu všech kol s elektronickou volbou režimů (4WD)	●	●
Disky kol z lehkých slitin 18" + pneumatiky 225/55 R18	●	●
Ovládací páčky řazení pod volantem (Paddle shift)	●	●
Sada pro nouzovou opravu pneumatik	●	●

ELEKTRICKÝ POHON	INTENSE+	INSTYLE
Trakční baterie Lithium-Ion 300V, 12 kWh, 80 článků	●	●
Přední elektromotor S61 - 60kW (82k), 137Nm	●	●
Zadní elektromotor Y61 - 60kW (82k), 195Nm	●	●
Tlačítko priority provozu na elektrickou energii (EV)	●	●
Tlačítko priority nabíjení baterie pohonu spalovacím motorem (Charge)	●	●
Tlačítko pro uchování kapacity baterie pohonu pro elektrický provoz (Save)	●	●
Dálkové ovládání centrálního zamykání s tlačítkem pro okamžité ukončení nabíjení	●	●
Funkce PHEV ovládané pomocí chytrého telefonu (aplikace pro Android/iOS)	●	●
Systém akustické simulace jedoucího vozidla do 35 km/h (AVAS)	●	●
Konektor pro rychlonabíjení	●	●
Konektor pro standardní nabíjení	●	●
Elektrické topení	●	●
Rychlonabíjení (nabíjecí stanice) - cca 25 minut na 80%	●	●
Doba nabíjení (AC 230V 10A) - cca 5 hodin	●	●
Doba nabíjení (AC 230V 8A) - cca 6,5 hodiny	●	●
Standardní nabíječka, kabel 5m (230V, 10A)	●	●

# TECHNICKÉ ÚDAJE

<b>MODEL</b>	
Pohon	4WD
Motor	2.0 MIVEC, 2 synchronní elektromotory s permanentním neodymovým magnetem
Převodovka	1stupňová s fixním převodem
Výbavový stupeň	INTENSE+, INSTYLE

<b>MOTOR</b>	
Typ	16ventilový řadový zážehový čtyřválec DOHC MIVEC
Zdvihový objem	ccm 1 998
Úroveň emisí	EURO 6b
Max. výkon	kW (k)/ot/min 89 (121) / 4 500
Max. točivý moment	Nm /ot/min 190 / 4 500
Max. výkon přední a zadní elektromotor	kW (k)/ot/min 60 (82) / 60 (82)
Max. točivý moment přední a zadní	Nm /ot/min 137 / 195
Typ paliva	Benzín RON 95, elektrická energie
Objem palivové nádrže	l 45
Kapacita baterie	kWh 12
Běžné nabíjení v domácnosti	230 V / 10 A 5 hodin (100%)
Rychlé nabíjení (standard CHAdeMO)	25 minut (80%)

<b>JÍZDNÍ VÝKONY A SPOTŘEBA</b>	
Max. rychlost	km/h 170
Zrychlení (0-100 km/h)	s 11
Spotřeba paliva, komb. provoz	l/100 km 1,7
Spotřeba elektrické energie	Wh/km 134
Emise CO <sub>2</sub> , kombinovaný provoz	g/km 41

<b>ROZMĚRY A HMOTNOSTI</b>	
Celková délka	mm 4 695
Celková šířka	mm 1 800
Celková výška	mm 1 710
Rozvor kol	mm 2 670
Rozchod kol vpředu / vzadu	mm 1 540 / 1 540
Světlá výška	mm 190
Provozní hmotnost	kg 1 935
Největší tech. přípustná hmotnost	kg 2 370
Hmotnost brzděného přívěsu	kg 1 500
Hmotnost nebrzděného přívěsu	kg 750
Minimální poloměr otáčení	m 5,3
Objem zavazadlového prostoru při 2 sedadlech	l 1590,00
Objem zavazadlového prostoru při 5 sedadlech	l 451

<b>PNEUMATIKY A DISKY</b>	
Přední a zadní	225 / 55 R18
Rozměr a typ disků	Slitínové 7,0J x 18

<b>VLASTNOSTI V TERÉNU</b>	
Přední nájezdový úhel	21,0°
Zadní nájezdový úhel	22,5°
Přejezdový úhel	19,0°

\* po montáži originálního příslušenství

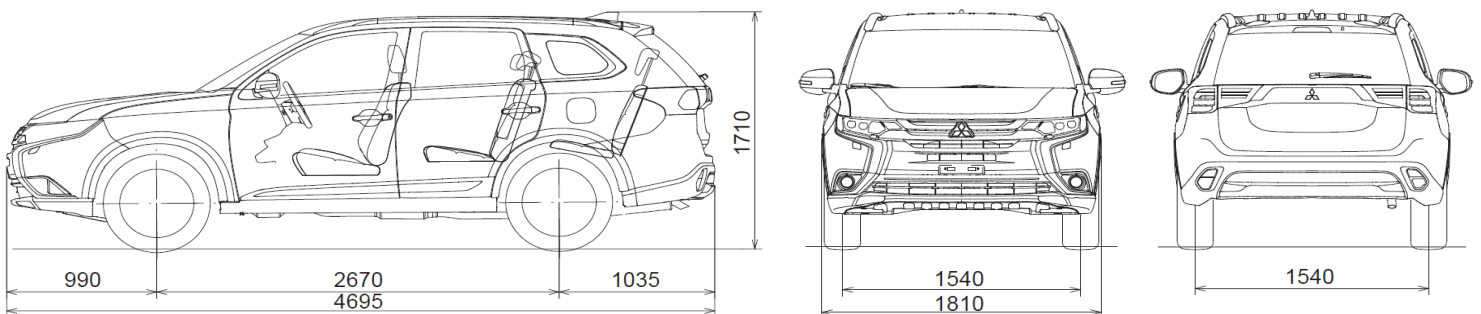

Veškeré rozměry jsou uvedeny v milimetrech.

Razítko autorizovaného prodejce Mitsubishi Motors:

Veškerá data, údaje a vyobrazení jsou určeny pouze k informačnímu účelu a tento materiál není nabídkou, resp. návrhem na uzavření smlouvy. Údaje uváděné o spotřebách a emisích vozidel odpovídají měřením dle příslušných směrnic a nařízení EU nebo předpisů EHK a mohou se lišit od hodnot dosahovaných v reálném provozu. Dovozce si vyhrazuje právo na změnu provedení vozidel a technických parametrů bez předchozího upozornění. Detail nabídky konzultujte se svým prodejcem.